

SPIDER 27.14

SELF-PROPELLED AERIAL WORK PLATFORMS

La più compatta e facile all'utilizzo.

- Solo 88 cm (35") di larghezza per passare da una singola porta.
- Completamente automatica in stabilizzazione e richiusura dei bracci in sagoma.
- Rapida nei movimenti anche in multifunzione.

SEMPLICE MANUTENZIONE

- Semplice e intuitiva dotazione di bordo
- Tele-assistenza e geo-localazione a richiesta.

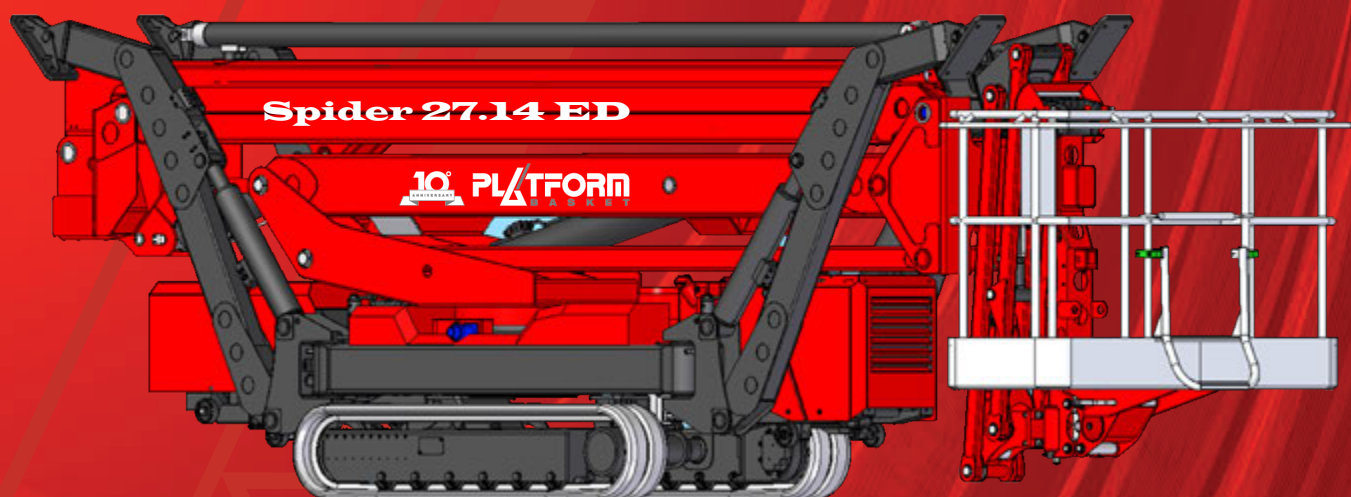

PL/TFORM

B A S K E T

CARATTERISTICHE D'ECCELLENZA

1. Doppio pantografo ed articolato telescopico

- Scavalco a 10 m di altezza con sbraccio laterale fino a 15 m
- Operatività a parete fino a 10 m

2. Semplicità nell'utilizzo dei comandi.

- Radiocomando per traslazione, stabilizzazione e destabilizzazione anche in automatico
- Telecomando in navicella per movimenti aerei e display con autodiagnostica
- Telecomando a terra per movimenti d'emergenza
- Chiusura automatica della macchina: premendo un semplice tasto la macchina si centra e si chiude in posizione di ricovero

3. Attenzione nei particolari

- Pesi e dimensioni ridotte
- Aria/Acqua, 230 V in navicella
- Assenza di tubazioni esterne
- Completamente protetta con carterture in metallo particolarmente resistenti agli urti.

4. Stabilizzazione di tipo variabile

- 3 tipi di stabilizzazione: larga, stretta o parziale
- Sistema automatico di aggancio dell'estensione stabilizzatori.

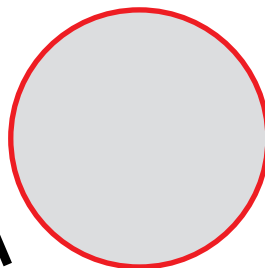
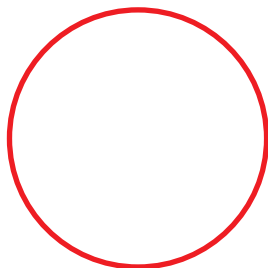

Provisional

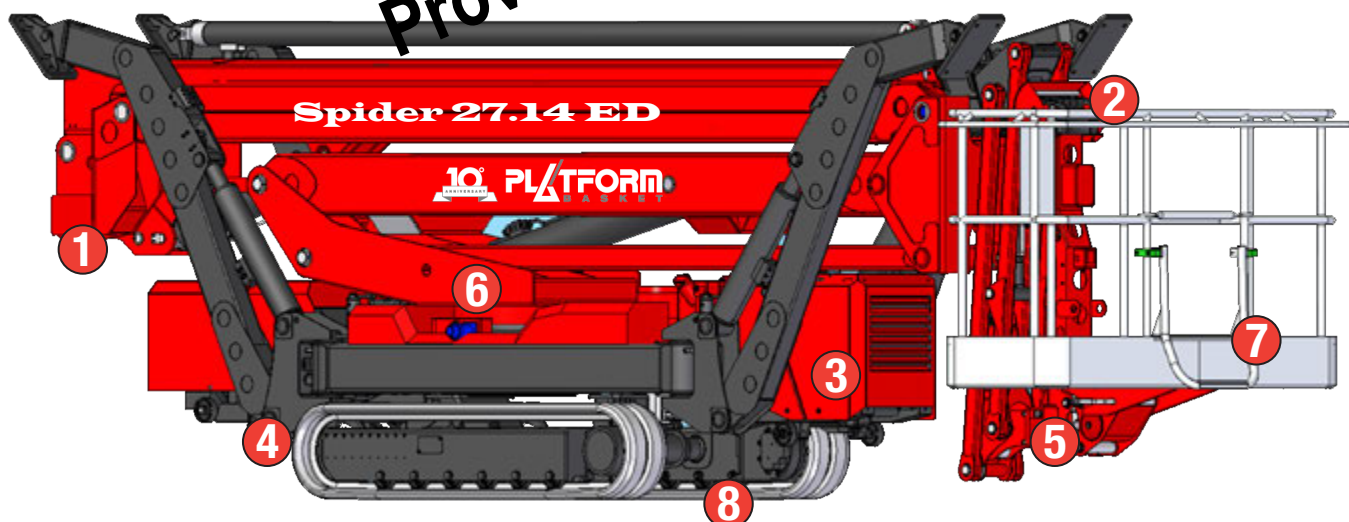

5. Controllo automatico e progressivo dello sbraccio

- Gestisce in modo automatico lo sbraccio laterale sui 360° a seconda del carico in navicella e alla modalità di stabilizzazione

6. Teleassistenza e localizzazione GPS

- Consente di intervenire a distanza per problematiche di tipo elettrico e/o aggiornamenti del sistema.

- Il sistema include anche la localizzazione della macchina con l'ausilio di un'antenna GPS. Con un semplice computer sarà possibile analizzare i dati e la posizione della macchina.

7. Navicella in alluminio rimovibile ed intercambiabile

- Navicella da 1810 x 810 mm, con portata 2 persone 230 Kg (optional)
- La piattaforma è dotata di un sistema di aggancio e sgancio rapido della navicella, utile sia per la riduzione della lunghezza durante il trasporto, sia per essere sostituita con navicelle più piccole e più grandi a seconda dell'utilizzo della piattaforma stessa).

8. Carro allargabile idraulicamente

- Carro aperto: Larghezza carreggiata 1290 mm, altezza piattaforma 1990 mm

- Carro chiuso: Larghezza carreggiata 890 mm, altezza piattaforma 1990 mm

- Carro a doppia velocità di traslazione fino a 2 Km/h

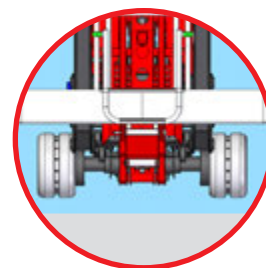

DIMENSIONI DI INGOMBRO MINIME



DIAGRAMMA DI LAVORO



OPERATIVITA'

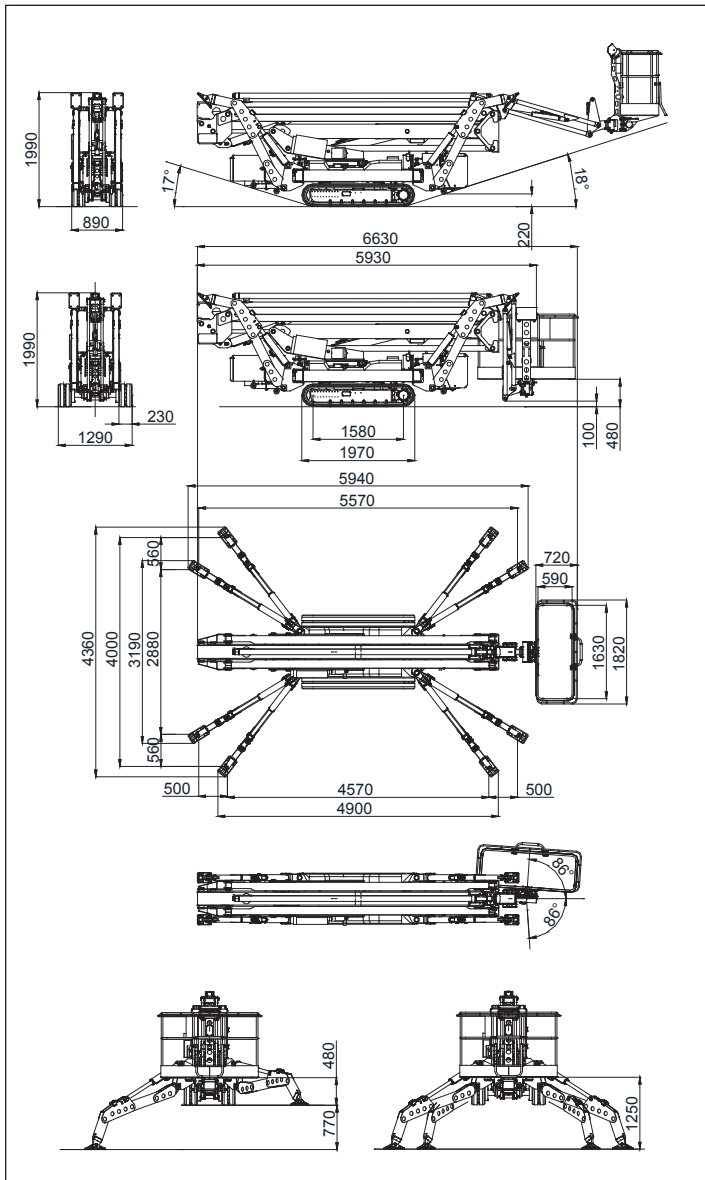
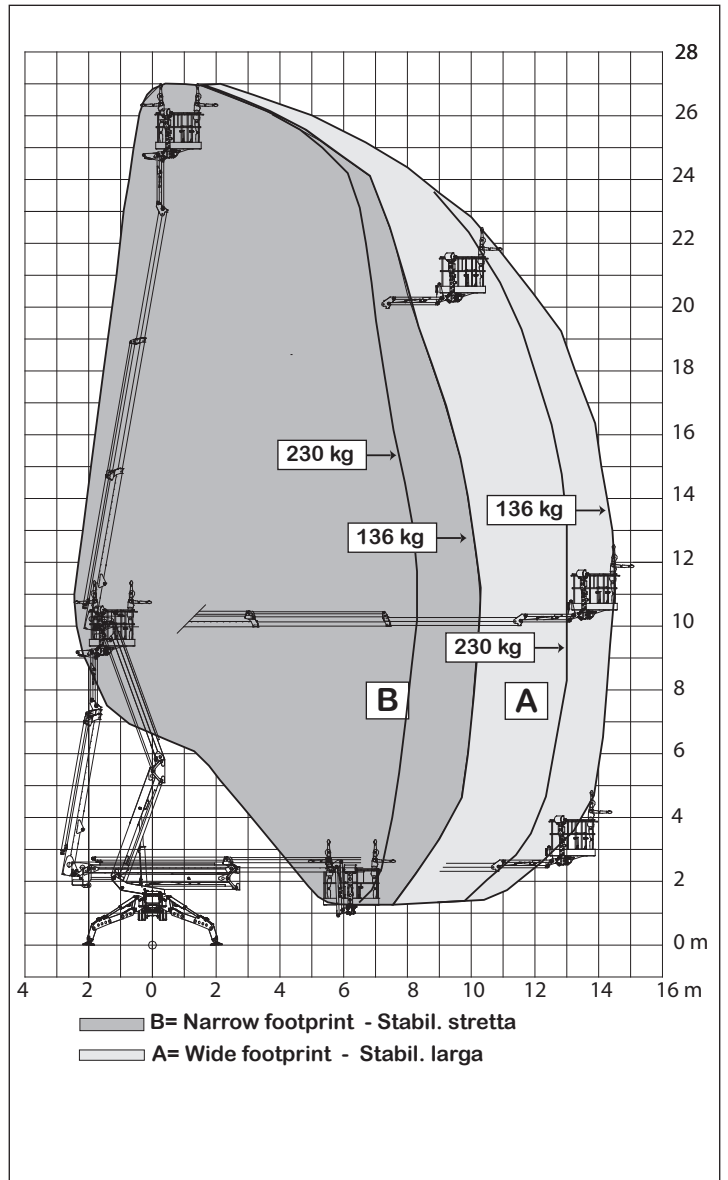
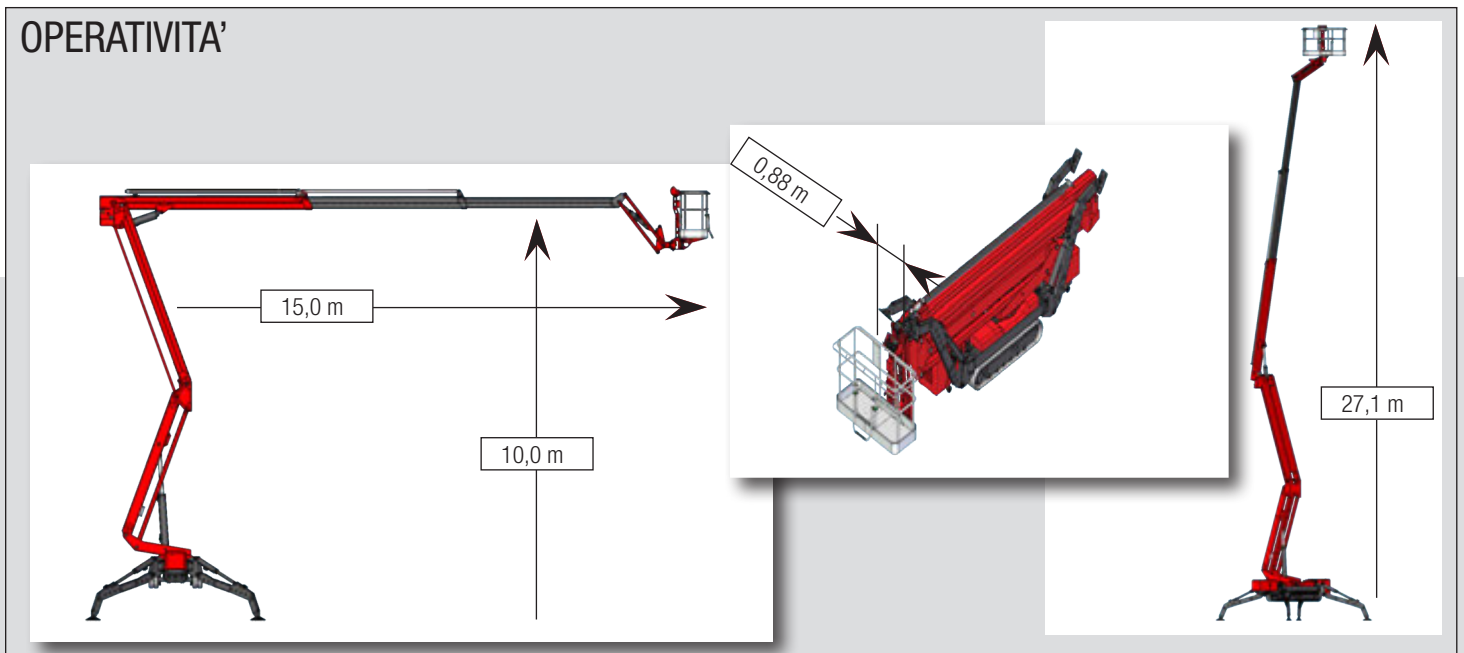

SERIE SPIDER 27.14

DATI TECNICI		VERSIONE		
		BASE	E	ED
Altezza massima di lavoro	m	27,01		
Altezza piano calpestio	m	25,01		
Sbraccio laterale massimo	m	15,11		
Angolo di rotazione torretta	°	360		
Dimensioni navicella in alluminio	m	1,80x0,80		
Angolo di rotazione navicella	°	86+86		
Portata massima navicella	Kg	230		
Lunghezza richiusa (navicella smontata)	m	6,71		
	m	5,93		
Larghezza minima richiusa	m	0,89		
Altezza minima richiusa	m	1,99		
Ingombro Stabilizzazione	m	wide 4,00x4,57		
	m	narrow 2,88x5,57		
Pendenza massima superabile	gradi/%	17° (31%)	17° (31%)	17° (31%)
Pendenza laterale massima	gradi/%	17° (31%)	17° (31%)	17° (31%)
Velocità massima	Km/h	2,0	1,2	2,0
PESI		BASE	E	ED
Peso in ordine di lavoro*	Kg	5000*	5120*	5200*
Carico al suolo macchina su cingolo	KN/m ²	5,11	5,42	5,42
Carico al suolo macchina stabilizzata	KN/m ²	2,68	2,84	2,84
Forza massima su uno stabilizzatore	KN	31,9*	33,8*	33,8*
POTENZA		BASE	E	ED
Motore D902 Kubota diesel	Cv/Giri ¹	22/3600	-	22/3600
Motore Elettrico 230Vac	Cv/Volt	3/230	3/230	-
Motore Elettrico 24Vdc	Cv/Volt	-	7,4/24	7,4/24
Capacità batterie trazione 24Vdc Ioni di Litio	Ah	-	400	400
Carica batterie - Ioni/Litio	A	-	100/50	100/50

* Soggetto a variazione a seconda della configurazione.



BASE

- Motore a scoppio diesel
- Motore elettrico monofase 3 Cv



E - ELETTRICA

- Motore Elettrico 230 Vac/monofase
- Motore elettrico 24Vdc con batterie trazione



ED - IBRIDA

- Motore a scoppio diesel
- Motore elettrico 24vdc con batterie trazione

ALLESTIMENTO	VERSIONE		
	BASE	E	ED
Doppio pantografo	SI		
Antenna	SI		
NAVICELLA CON ROTAZIONE	SI		
Braccio telescopico estendibile	SI		
Radiocomando per traslazione con auto-diagnostica (fornito completo di cavo per uso in emergenza)	SI		
Allargamento idraulico del carro cingolato	SI		
Doppia velocità proporzionale in traslazione (lento/veloce)	SI		
Stabilizzazione ad aree variabili con riconoscimento automatico della posizione	SI		
Stabilizzazione/destabilizzazione automatica tramite comando radio	SI		
Richiusura dei bracci in sagoma di tipo automatico.	SI		
Navicella aerea super-leggera in lega di alluminio	SI		
Batterie per radiocomando (dotazione 2 batterie)	SI		
Protezione ottimale di tutte le parti esposte a rischio caduta oggetti.	SI		
Assenza di tubazione e cavi esternamente ai bracci.	SI		
Linea elettrica 230Vac/50Hz disponibile in navicella	SI		
Linee aria/acqua alta pressione in navicella	SI		
Motore a scoppio diesel KUBOTA raffr. ad acqua. con acceleratore automatico.	SI	-	SI
Elettropompa 230Vac/1ph/3hp per funzionam. elettrico	SI	SI	-
Batterie trazione per funzionamento elettrico 24Vdc/400Ah, completo di elettropompa ed inverter	-	SI	SI
Carica batterie 24Vdc con selettore di carica max.	-	SI	SI
ALLESTIMENTO A RICHIESTA			
Cingolo antiraccia ideale per pavimenti delicati	SI		
Kit discesa elettrica di emergenza 12Vdc	SI		
Dispositivo di controllo elettronico del vento con allarme integrato	SI		
Faro di lavoro in navicella	SI		
Tele-diagnostica e controllo della locazione della piattaforma a distanza	SI		
Kit lubrificanti per clima artico	SI		
Piastre in nylon per distribuzione del carico con telaio di ricovero a bordo macchina	SI		
Dispositivo INTERCOM per comunicazione fra navicella e personale a terra	SI		
OMOLOGAZIONI			
Europa EN280			



PLATFORM BASKET



PLATFORM BASKET

Via Montessori, 1 - 42028 Poviglio - RE - Italy
Tel. +39 0522 967666 - Fax +39 0522 967667
info@platformbasket.com